

KATEGORIZÁCIA KOLESOVÝCH TRAKTOROV

„**Traktor**“ znamená každý motorový, kolesový alebo pásový poľnohospodársky alebo lesný traktor s minimálne dvoma nápravami a maximálnou konštrukčnou rýchlosťou najmenej 6 km/h, ktorého hlavná funkcia spočíva v ťažnej sile a je hlavne určený na ťahanie, tlačenie, nesenie a na pohon určitých vymeniteľných zariadení určených na vykonávanie poľnohospodárskych alebo lesných prác alebo na ťahanie poľnohospodárskych alebo lesných prípojných vozidiel, môže byť prispôsobený na prepravu nákladu v súvislosti s prácami v poľnohospodárstve alebo lesnom hospodárstve a/alebo môže byť vybavený sedadlami pre cestujúcich. (definované v 2003/37/ES, čl. 2, ods. 1, písm. j))

Podmienky delenia kolesových traktorov do jednotlivých kategórií sú uvedené v prílohe č. 1 k zákonu č. 725/2004 Z. z. V nasledujúcom texte je uvedený stručný prehľad kategórií traktorov podľa uvedenej prílohy, pričom význam použitých symbolov je nasledovný:

$V_{k\text{ MAX}}$ = najväčšia konštrukčná rýchlosť vozidla

m_{PREV} = prevádzková hmotnosť vozidla

s = svetlá výška vozidla (svetlosť)

r = rozchod kolies (vzdialenosť stredu odtlačkov pneumatík tej istej nápravy na vodorovnej vozovke, ktorá sa určuje pri najväčšej celkovej prípustnej hmotnosti)

- kategória T_1 :

$V_{k\text{ MAX}} \leq 40 \text{ km/h}$
 $m_{\text{PREV}} > 600 \text{ kg}$
 $s \leq 1000 \text{ mm}$

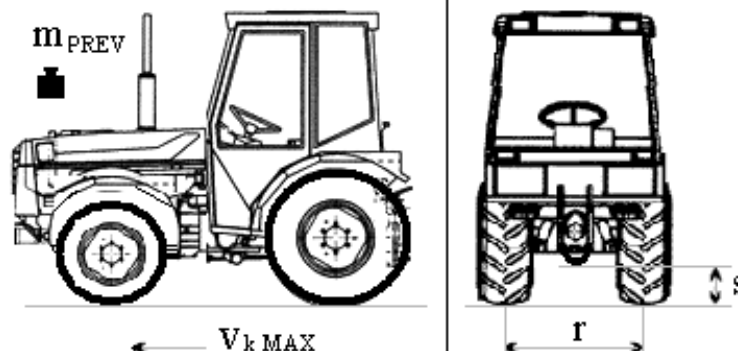

poznámka: Náprava, ktorá je najbližšie k vodičovi ¹⁾ musí mať minimálny rozchod kolies $r \geq 1\,150 \text{ mm}$.

¹⁾) Pri traktoroch s reverzibilnými miestami na sedenie vodiča (reverzibilné sedadlá a volant určené pre pohyb a prácu vozidla v opačnom smere) sa za nápravu, ktorá je najbližšie k vodičovi, považuje jedna z náprav vybavených pneumatikami s najväčším priemerom.

- kategória T_2 :

$$V_{kMAX} \leq 40 \text{ km/h} , (30 \text{ km/h})^*$$

$$m_{PREV} > 600 \text{ kg}$$

$$s < 600 \text{ mm}$$

*) V_{kMAX} je obmedzená na 30 km/h, ak výška ťažiska traktora²⁾ vydelená minimálnym rozchodom kolies každej nápravy presiahne 0,90 .

$$V_{kMAX} \leq 30 \text{ [km/h]} , \text{ ak : } V_T / r_p > 0,90 , \text{ kde : } r_p = (r_I + r_{II}) / 2$$

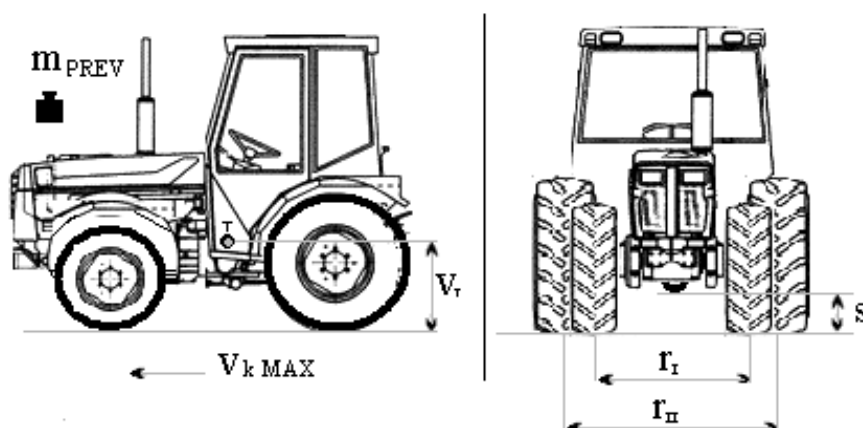

T – ťažisko traktora, V_T – výška ťažiska, r_I – rozchod kolies prvej nápravy, r_{II} – rozchod kolies druhej nápravy, r_p – priemerný rozchod kolies náprav

poznámka: Náprava, ktorá je najbližšie k vodičovi ¹⁾ musí mať rozchod kolies do 1 150 mm.

- kategória T_3 :

$$V_{kMAX} \leq 40 \text{ km/h}$$

$$m_{PREV} < 600 \text{ kg}$$

$$s = \text{bez obmedzenia}$$

²⁾ STN ISO 789-6 (30 0446) Poľnohospodárske traktory. Skúšobné metódy. Časť 6: Ťažisko.

- kategória **T₄** :

poznámka: **T₄** sú kolesové traktory na špeciálne účely a delia sa na:

T_{4.1} – traktory s veľkou svetlou výškou, určené na prácu s vysokorastúcimi plodinami, napr. vínnou révou, alebo aj na prepravu prípadne pohon prístrojov, ktoré môžu byť namontované vpredu, medzi nápravami, vzadu alebo na plošine.

$$V_{k\text{ MAX}} \leq 40 \text{ km/h} , (30 \text{ km/h})^*)$$

$$s > 1000 \text{ mm (platí pre traktor v pracovnej polohe)}$$

*) $V_{k\text{ MAX}}$ je obmedzená na 30 km/h, ak výška ťažiska traktora²) vydelená priemerným minimálnym rozchodom kolies každej nápravy presiahne 0,90.

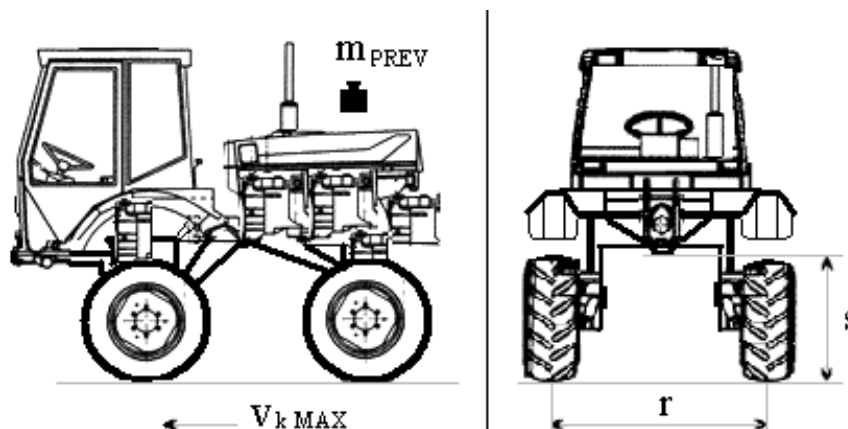

T_{4.2} – traktory s nadmernou šírkou charakterizované veľkými rozmermi, špeciálne určené na prácu na veľkých poľnohospodárskych plochách,

$$V_{k\text{ MAX}} \leq 40 \text{ km/h}$$

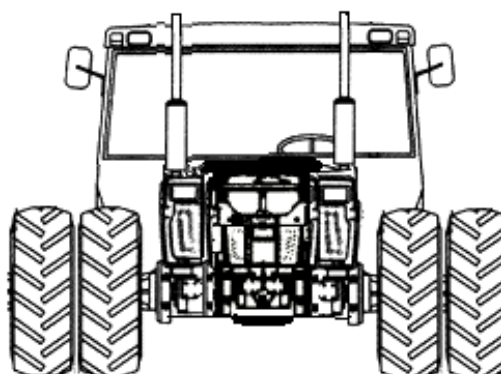

T_{4.3} – traktory s malou svetlou výškou, poľnohospodárske alebo lesné traktory s pohonom štyroch kolies, ktorých vymeniteľné zariadenie je určené na práce v poľnohospodárstve alebo lesnom hospodárstve a ktoré sú vybavené nosným rámom, jedným alebo viacerými vývodovými hriadeľmi,

$$V_{k\text{MAX}} \leq 40 \text{ km/h}$$

$$m_{\text{PREV}} \leq 10\,000 \text{ kg}$$

poznámka: Pomer hmotnosti 10 000 kg k prevádzkovej hmotnosti vozidla (m_{PREV}) je menej ako 2,5. Okrem toho výška ťažiska týchto traktorov²) (merané od zeme, s použitím normálnych pneumatík) nad zemou je menšia než 850 mm

$$V_T < 850 \text{ mm}$$

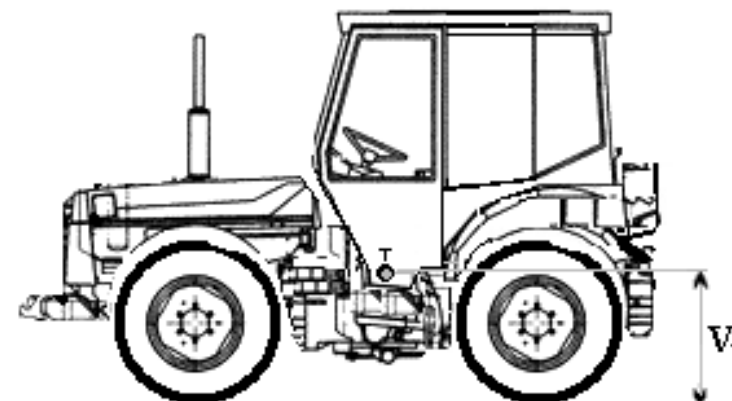

- kategória **T₅** :

$$V_{k\text{MAX}} > 40 \text{ km/h}$$

OBRÁZKOVÁ PRÍLOHA PRÍKLADOV KATEGORIZÁCIE KOLESOVÝCH TRAKTOROV

- kategória T₁ :



Zdroj: www.fytovrancken.be



Zdroj: www.trucks.org/john-deere-1530.JPG

- kategória T₂ :



Zdroj: www.tarizzo.it/public/agrokid45.JPG



Zdroj: www.iam.ie/.../machinery/agrokid%2035x300.jpg

- kategória T₃ :



Zdroj: www.tractors.com.by/mtw/mgs/MiniTractor.gif



Zdroj: www.valpadana.co.uk/Images/1200-2.jpg



Zdroj: www.publiquip.com/photo/Mitsubishi-Tractor-Rq.jpg

- kategória T₄ :

- kategória T_{4.1} :



Zdroj: <http://www.newholland.com>



Zdroj: <http://www.wineterroirs.com/2008/05/vineyard-work.html>



Zdroj: http://www.liveupdater.com/norwood/category_newholland.20408211

- kategória T_{4.2} :



Zdroj: www.rc-trucks.org/john-deere-9620.JPG



Zdroj: www.historylink101.com/lessons/farm-city/four..



Zdroj: www.harvestsalvage.ca/8850_John_Deere_Tractor.JPG

- kategória T_{4.3} :



Zdroj: www.sanoll.it/cms/upload/bilder/srx.jpg



Zdroj: www.sanoll.it/cms/upload/bilder/135.jpg

- kategória T₅ :



Zdroj: www.agrovojvodina-mehanizacija.co.rs



Zdroj: www.jordbruk.info/traktor/jcb_fastrac_3220.jpg